



CAXIAS DO SUL, 19 DE OUTUBRO DE 1993

AOS DISTRIBUIDORES DE MOTORES AGRALE

ASSUNTO: FILTRO DE AR SECO PARA MOTOR M 790

BT/DEMA 040/93 - MOTOR M 790

Formulamos o presente a fim de informar a toda a rede de distribuidores que, foi introduzido para o motor M 790 o filtro de ar seco, que entre outras vantagens facilita a manutenção, aumenta a eficiência de filtragem e reduz o peso do conjunto.

Para isto foi necessário efetuar as seguintes alterações:

Peças Retiradas

Qtde	Códigos	Denominação
01	7007.012.001.00.2	Conjunto filtro de ar
01	7007.012.027.00.7	Conjunto suporte filtro de ar
01	7007.012.030.00.1	Fixador
01	7007.006.072.00.1	Mangueira filtro de ar
02	4103.012.010.01.1	Arruela de pressão
02	4101.048.005.05.4	Parafuso sextavado
04	4101.047.086.05.5	Parafuso sextavado
02	4101.047.088.05.1	Parafuso sextavado
02	4103.011.013.01.6	Arruela Lisa
06	4103.012.009.01.3	Arruela de pressão
06	4102.011.007.06.9	Porca sextavada

Peças Acrescentadas

Qtde	Códigos	Denominação
01	5061.001.173.00.1	Batente cavalete
01	7007.012.033.00.5	Conjunto suporte filtro de ar
04	4101.047.088.05.1	Parafuso sextavado
04	4103.012.009.01.3	Arruela de pressão
01	7007.012.034.00.3	Mangueira filtro de ar
01	7007.012.035.00.1	Conjunto filtro de ar completo
01	7007.012.038.00.4	*Chapéu protetor - filtro
01	7007.012.039.00.2	*Ciclone - filtro seco
01	*7007.012.036.00.8	Elemento filtrante
01	*4103.011.013.01.6	Arruela lisa
01	*4102.014.011.05.0	Porca Freno
01	*7007.012.040.00.0	Tampa intermed. - filtro
01	*7007.012.041.00.8	Reservatório de poeira
01	*7007.012.037.00.6	Suporte completo - filtro

NOTAS: As peças que estão indicadas com o "*" fazem parte do conjunto do filtro de ar código 7007.012.035.00.1 e possuem reposição individualmente.



As peças do sistema do filtro de ar seco não são intercambiáveis com o sistema antigo, desta forma quando necessitar substituir o filtro de ar código 7007.012.001.00.2 deveser solicitar as peças citadas no tópico " Peças acrescentadas " visto que o filtro antigo não permanece para reposição.

As demais peças citadas no tópico " Peças retiradas " permanecem para reposição, podendo quando necessário, ser solicitadas junto a Agrale seguindo o processo normal de reposição.

Com a entrada do novo filtro de ar seco fez-se necessário alterar o plano de manutenção, pôr isto estamos enviado anexo o novo plano de manutenção que deveser seguido fielmente pois dele depende a vida útil do motor.

Permanecemos ao seu dispor para posteriores esclarecimentos.

Atenciosamente,

Eng. Judinei Fascin
Grte. Motores e Assistência Técnica

VISTOS DOS RESPONSÁVEIS PELAS ÁREAS DE:

GERÊNCIA

VENDAS

PEÇAS

SERVIÇOS

.....

.....

.....

.....

NOVO PLANO DE MANUTENÇÃO PARA MOTORES M.790

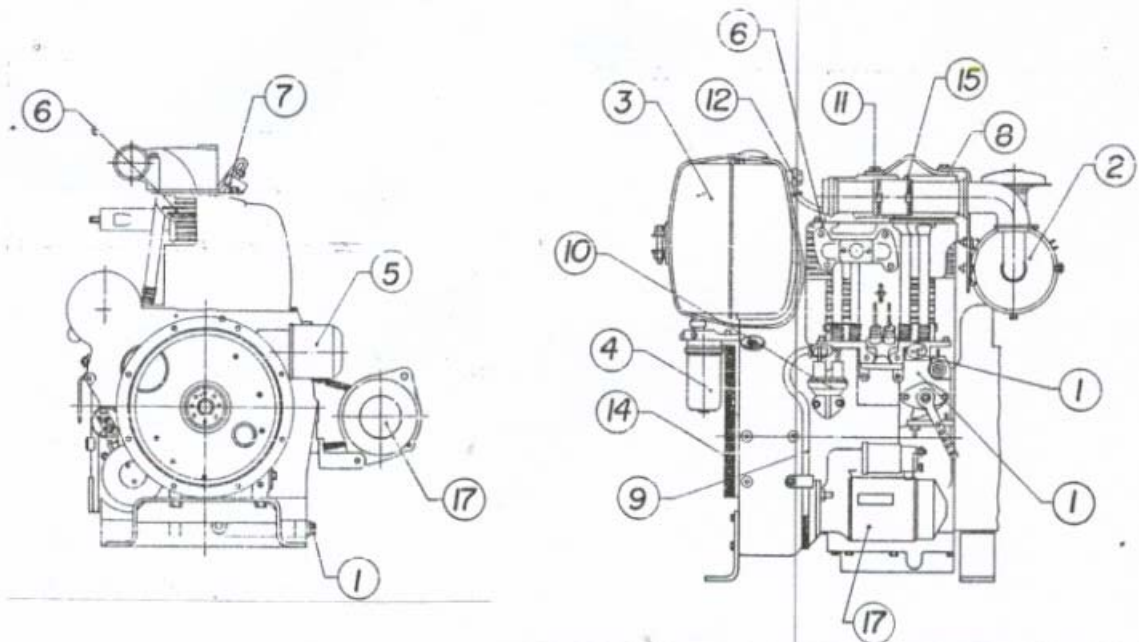

ITEM	DESCRIÇÃO	MONTAGEM	A CADA					
			Após 25 horas iniciais	10 Horas	150 Horas	300 Horas	500 Horas	700 Horas
1	Cárter Especificação do Óleo: - Militar: MIL - L - 2104 - C - API - SAE - ASTM: CD	Abastecer	●					
		Verificar nível e completar		●				
		Trocar o óleo		●	●			
2	Filtro de Ar	Limpar elemento e tampa	Condições normais		●			
			Condições adversas		●			
		Trocar elemento	Condições normais					●
			Condições adversas				●	
3	Tanque de Combustível	Verificar nível e completar		●				
		Lavar					●	
4	Filtro de Combustível	Trocar				●		
5	Filtro - Óleo Lubrificante	Trocar elemento		●		●		
6	Aletas	Limpar aletas, Cilindros, cabeçotes e turbina	Condições normais	●			●	
		Condições adversas			●			
7	Bicos Injetores	Testar pressão					●	
8	Válvulas	Regular	●			●		
9	Tubo de Respira	Verificar e limpar					●	
10	Bomba Alimentadora	Limpar				●		
11	Parafusos e Porcas Externas	Verificar e reapertar	●	●		●		
12	União e Abraçadeiras - Mangueiras	Verificar e reapertar	●			●		
13	Vazamentos	Verificar	●	●	●			
14	Corraia	Verificar tensão	●	●		●		
15	Cabeçotes	Reapertar	●				●	
16	Compressão no Cilindro	Testar				●		
17	Sistema Elétrico	Verificar	●				●	